

LNA 78 Ghz WA1MBA (source F1GHB)



L'équipe du bulletin vous souhaite un joyeux Noël et de bonnes fêtes de fin d'année.

Nous espérons vous retrouver nombreux l'année prochaine, sur l'air et dans nos lignes.

Vous trouverez en fin de ce numéro les infos de réabonnement et un sondage pour envisager un meilleur compromis pour les JA.

Bonnes Fêtes à toutes et tous.

Pour l'équipe,

JY MONFORT F5NZZ

SOMMAIRE :

INFOS HYPER	2
RUBRIQUE ACTIVITE DANS LES REGIONS :	3
HEELWEG MICROWAVE 2011	4
INFOS PERCAGE	5
INFO BALISE	5
COUPLEUR HOME MADE 23 CM	6
L'ANALYSEUR 12 GHZ PAS CHER	8
S'EQUIPER SUR 76 GHZ ?	10
RESULTATS DU TROPHÉE RENE MONTEIL - F8UM POUR L'ANNEE 2010	14
TOP LIST	15
LES PLUS BELLES DISTANCES FRANCAISES	18
CR D'ACTIVITES HYPER 5,7 - 10 - 24 GHZ 2010	19
SONDAGE POUR LES JA2011	21
ABONNEMENT AU BULLETIN HYPER 2011	22

Edition et page 1 Jean-Yves MONFORT f5nzz.bulletin@orange.fr	Infos Hyper Dominique DEHAYS f6dro@wanadoo.fr	Balises Michel RESPAUT f6htj@aol.com
Toplist, meilleures 'F' Eric MOUTET f1ghb@cegetel.net	J'ai lu pour vous Jean-Paul RIHET f8ic jprihet@mageos.com	Reproduction/impression SCANCOPIE scan.copie@wanadoo.fr
Balithon Yoann SOPHIS f4dru@yahoo.com	1200 et 2300 Mhz J.P MAILLIER-GASTE f1dbe95@yahoo.fr	CR's Gilles GALLET f5jgy gi.gallet@wanadoo.fr Jean-Paul PILLET f5aye@wanadoo.fr
Abonnement/expédition Jacques GUILBLAIS f6gyj jguiblais@club-internet.fr 17 rue du CHAMPTIER 92500 RUEIL MALMAISON Tel : 10 47 49 50 28		Infos trafic Guy GERVAIS f2ct@wanadoo.fr

INFOS HYPER

Dominique DEHAYS F6DRO

BALISES :

F1ZXJ :

Balise injustement méconnue, située dans le 57, sur 10368957 en JN39KD (resp :F1ULQ)

Vit désormais en concubinage avec sa compagne qui émet sur 24048904 (500mw erp) . Pour info, je l'ai entendue à chaque fois que je suis allé en expé dans le 80/62.

(Info via F5DQK)

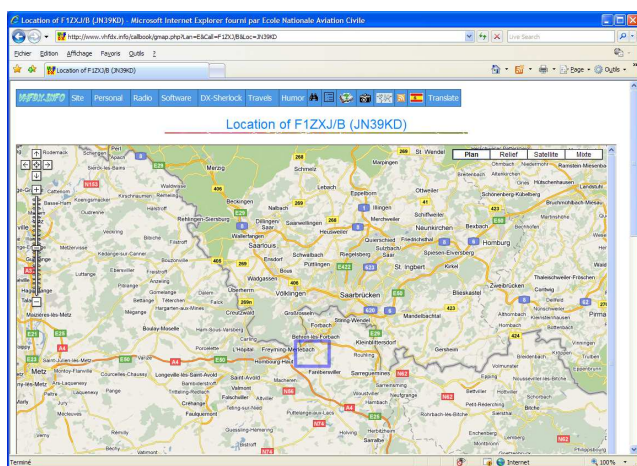

TECHNIQUE :

Transvertersky !!! A partir de quelques sources d'inspiration dont les réalisations de Michel F6BVA, un transverter 10Ghz est né en Russie

Трансвертер на 10ГГц РА3ЕМЕ

<http://www.vhfdx.ru/apparatura/transverter-na-10ggtts-ra3eme>

Vodka pour tout le monde !!

(Info qsp par FIGHB)

Article à voir, au moins pour les conseils d'utilisation du synthé Elcom/Ceragon trouvable sur Ebay.

TECHNIQUE :

Libérons nous des relais :

http://www.w6pql.com/high_current_solid-state_dc_switch.htm

Un switch à semi-conducteur pour commuter jusqu'à 100A par W6PQL

(Info FIGHB qui a tout fait ce mois ci, ou presque)

SDR :

SDR widget : une interface entre le SDR et l'extérieur.

SDR-Widget is an interface based on the Atmel AT32UC3A3 microcontroller that provides the following functionality to SDR circuits such as the SoftRock.

1. High quality audio using the USB Audio Class standard (UAC1 and UAC2)
2. PTT control
3. Si570 control
4. SWR metering
5. PWR metering
6. PA Heatsink Temperature metering
7. PA bias adjustment
8. LCD display
9. Rotary Encoder Input
10. Filter bank switching control
11. CW paddle

Dans le prochain numéro....

Infos 'collage

Infos SDR

Ampli 2300

Etc..

Passez de bonnes fêtes ! 73 QRO

RUBRIQUE ACTIVITE DANS LES REGIONS :

Guy F2CT ayant abandonné, je reprends cette rubrique. Compte tenu des conditions météo et des conditions de propagation, il n'y a rien à publier, surtout que j'ai été pris au dépourvu et que j'ai laissé passer les quelques rares infos qui sont passées (notamment les essais 47Ghz en Région Parisienne).

A l'avenir, veuillez me communiquer vos news via f6dro@wanadoo.fr, ou via courrier traditionnel :

Adresse postale : Dominique DEHAYS

Le Fourtou
Route de Nailloux
31450 Montesquieu-Lauragais

Les infos en provenance de l'étranger (F/ON/DL/EA, etc...) son également les bienvenues.

Sans nouvelles, je continuerai de diffuser ce que je vois passer sur le réflecteur hyper.

73 , Dom/F6DRO

Petites annonces :

Noël s'approche et il me reste encore à disposition : VNA HP 8410 complet, tiroir sweep HP 83522a, Ampli TE Systems UHF 180W TE 4452g, Yagi UHF 25 el I0JXX pratiquement neuve (LA référence!). Réponse toujours en direct pour ne pas encombrer la liste, merci d'avance.

m.pertus1@libertysurf.fr

Je vends deux analyseurs de spectre HP141t

le premier :

- HP 141t mainframe avec visu carrée et tube en bon état.
- HP 8552B IF section
- HP 8553 110MHz RF section (RBW de 10 Hz !!!)
- HP 8554B 1.25GHz RF section, Ã revoir, atténuation entre 0 et 700 Mhz, fonctionne impeccablement au dessus 450 euros

le second :

- HP 141t mainframe avec visu carrée et tube en bon état.
- HP 8552B IF section
- HP 8555A 18GHz RF section. 550 euros

Enlèvement sur place uniquement vu le poids dans le 74 Ã proximité de Genève

73s, Stéphane, F1TJJ stephrac74@wanadoo.fr

HEELWEG MICROWAVE 2011

HEELWEG MICROWAVE 2011 aura lieu le 15 Janvier 2011 Westendorp, petit village situé à l'est de la Hollande.

CAFE ZAAL " DE VOS"
Halseweg 2
NL 7054 BH WESTENDORP
The Netherlands

But du rassemblement : échange sur tout type d'expériences et d'informations pour augmenter l'activité SHF.

De nombreux matériels seront exposés de 23 cm à 122 GHz, antennes, transverters, ATV et mesure. Une équipe de mesure est prévue :

PE1BMC, PE1FOD, PA0EHG, PA2M, PA3CEG, PA3DZL, PA7JB, PA3EXV, PE1NFE, PE1FYB, PE0SSB, PA0JEN, PB0AOK and PA3ACJ

- Sweepers 0-26 GHz
- Spectrum analyser Agilent tot 3GHz
- Spectrumanalyzers to 26 GHz.
- Spectrumanalyzer to 325 GHz
- Spectrumanalyzer 10 KHz - 3.8GHz + Tracking generator ;
- Signal generator 10 KHz - 3.3GHz (AM, FM, CW, en Puls)
- SWR bridge 5 MHz - 3.0GHz (RF-SWR)
- Vector network analyzer to 20 GHz
- Tektronix Videogenerator with sin x/x signaal
- Tektronix VM700 video measuring set
- Barco Receiver I en II ontvanger/videodemulator for 23cm 13cm en 3cm,
- NKF videodemulator, baseband analyzer for ATV.
- Noise measurement up to 76GHz
- Powermeter up to 76 GHz
- Sweeperunit for 24 GHz Filters
- Signalgenerator van 0 tot 18,6 GHz (Mar 2031 / HP8673) also for ATV.
- Spectrumanalyzer van 0 - 26,5 (of 31,8) GHz + Tracking up to 2,7 GHz.
- AM - 70 cm ATV generator
- Counter up to 24 GHz with rubidium stab.
- Powermeter 250 Watt up to 2,5 GHz.

Vidéos de 2010 visibles à : <http://www.ch73.net/player.php?id=371&table=1&ln=nl> et <http://www.ch73.net/player.php?id=371&table=1&ln=nl>

Questions ou demandes <mailto:pa7jb@xs4all.nl> info@pamicrowaves.nl

Vous êtes invités à rejoindre notre groupe micro-ondes sur le forum SHF : <http://www.pamicrowaves.nl/> www.PAmicrowaves.nl

73's PA3CEG, PA0BAT, PA7JB, PE1FOT

INFOS PERCAGE

F1BZG PLANCKAERT PHILIPPE

Quelques conseils pour percer nos boîtiers en aluminium:

Plus le foret est petit et plus la vitesse est grande :

$$N = 1000 \times Vc / 3,14 \times D$$

N = nombre de tours par minute

D= diamètre du foret

Vc = vitesse de coupe

Quelques vitesses de coupe à l'aide de foret HSS (Variables suivant les sources) :

Plastique : 10 à 20 m / min

Acier : 15 à 25 m / min

Acier inox : 15 à 20 m / min

Fonte grise : 15 à 30 m / min

Bronze : 40 à 60 m / min

Cuivre : 40 à 80 m / min

Laiton : 60 à 100 m / min

Aluminium : 80 à 140 m / min

La plupart des perceuses ne vont pas assez vite pour du 1 ou 2 mm.

Dans ce cas, prendre la vitesse la plus grande et mettre de l'huile ou mieux, du pétrole, car l'alu ca colle bien au foret.

Descendre doucement sans forcer et garder un copeau fin et régulier.

73' F1BZG Philippe

Info balise

Activité hivernale autour du Léman :

Les Balises HB9G hyper JN36BK sont en réfection

10GHz la balise sera entièrement nouvelle :

Générateur de CW : dont de F1VL

Antenne à fentes : dont de F1PYR

Multiplieur : dont de F9HX

PA 3W kit de Downeast Microwave en parti financé par le balisethon

OCXO 10 MHz cadeau de W6IGP (donné il y a une dizaine d'années lors de l'achat des PA Qualcomm)

Montage et mise en boîte F5AYE

Balise 5,7GHz révision par F5JWF

Balise 24GHz révision et redémarrage par F5JWF

Nouveau support et nouvelle alimentation.

L'ensemble va changer d'implantation sur le site suite à des travaux, redémarrage printemps 2011.

L'ancienne balise HB9G 10 GHz devrait retrouver de la voix. Jean Luc F5IQA (nouvellement QRV 10GHz)

a trouvé un site pouvant l'héberger en JN28TC. Nous sommes en train d'étudier le système de

télécommande puis allons faire la demande d'indicatif.

73 F5AYE Jean Paul

Coupleur home made 23 cm

Jean-Yves MONFORT F5NZZ

Suite aux différents messages lus sur le réflecteur, je me suis aperçu que je n'avais pas d'indication de puissance sur mon 23 cm portable.

J'ai donc décidé de fabriquer un coupleur en rigide sur les recommandations lues dans les messages.

Je fais les fonds de tiroir et je trouve 2 morceaux de rigides qui vont bien. Je trace sur chacun d'eux les mesures pour enlever du cuivre extérieur (une fine bande) de $\frac{1}{4}$ d'onde de long et large de 1mm environ, soit ressemblant à celui-ci :



Le rigide du haut passe la puissance directement, celui du bas est muni sur une prise d'une résistance de 50 ohms.

La capture de l'information est faite à l'entrée du rigide muni de la 50 R et se présente comme suit.

Le couplage des 2 coaxiaux donne environ 15/17 db pour du 23 cm. C'est dans les clous chez moi.

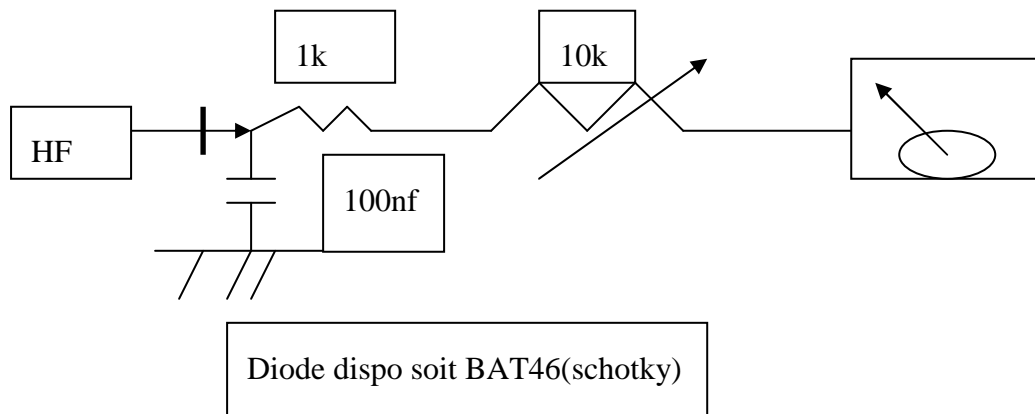

Avant le galva, j'ai été obligé d'amplifier la tension collectée pour faire bouger mon galva.

Schéma de l'amplification de tension récupérée sur internet dont voici le schéma complet :

Simple Field Strength Meter

2.4 GHz 1/4 wave antenna
29 mm long copper rod

All parts should be surface mount, make lead lengths VERY small.

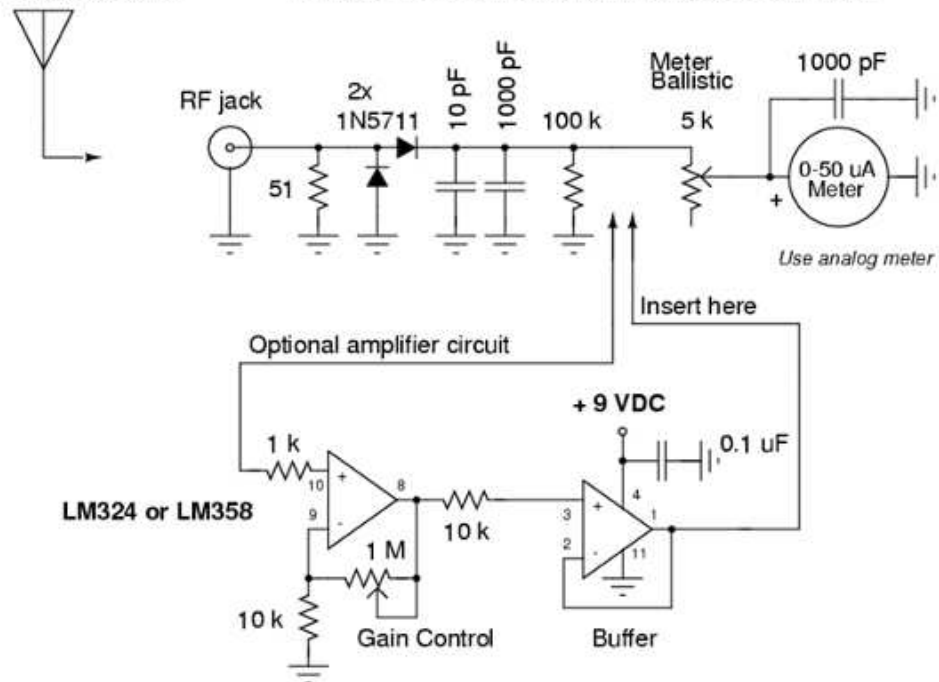

http://qsl.net/n9zia/wireless/pics/fs_meter.png

Dans mon cas les diodes sont des BAT46 et un LM358.

Une fois en place :

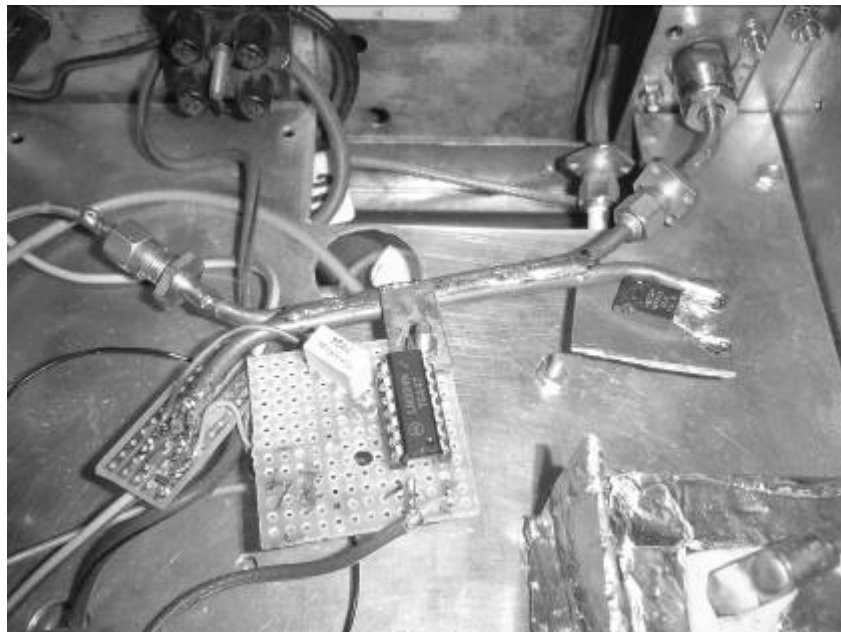

En plus ça bouge quand je module, magnifique !! Bonne bidouille.

F5NZZ Jean-Yves.

L'analyseur 12 GHz pas cher

par F6CXO

Suite à une panne sur mon analyseur 23 GHz, j'ai été obligé de ressortir une bricole d'antan pour visualiser du 10 GHz sur un analyseur 1,8 GHz, et j'en ai profité pour l'actualiser.

Toujours à base de convertisseur TV SAT, cette fois ci, on utilise au complet le modèle SU-01 de chez RF electronica

cod. SU-01 TV Sat Converter

L'intérêt de ce modèle par rapport à une autre tête TV du commerce, est son entrée sur prise coaxiale, plus pratique que par du guide.



3,00 € / each
2,60 € / 10+ pieces



Les modifications consistent à ôter tous les étages Hyper plus le filtre.

Adapter une prise SMA sur l'entrée car le modèle en place est inutilisable.

Modifier la sortie pour éviter de téléalimenter, on remplace la F femelle par une prise BNC à vis et on place un by pass pour l'alimentation 12V

On commence à tout démonter, couvercle, capot, et le CI en dessoudant à la tresse les 2 prises RF.

Démonter la fiche F et remplacer par une BNC à visser (plus pratique, mais on peut garder la F)

Démonter une des prises RF, le filetage étant bizarre, on la coupe, on enlève l'âme et l'isolant, on soude dessus une SMA et on remet en place en faisant affleurer l'isolant de la SMA dans le fond du boîtier.

La prise entrée modifiée



le petit coaxial

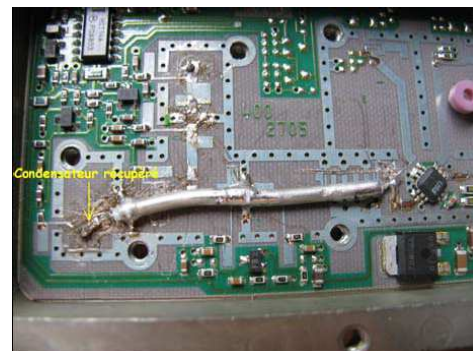

Les photos des modifications de Christophe F1JKY

La tête avant modifications

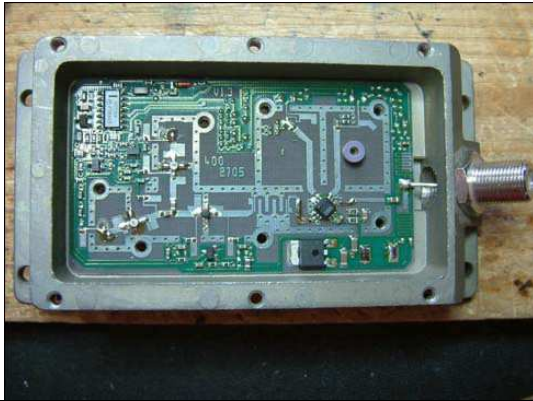

En rouge les composants à enlever

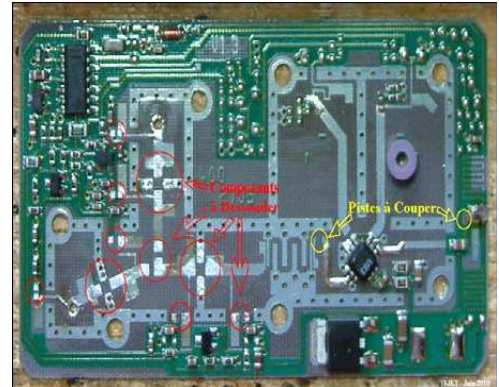

Préparation avant mise en place coaxial

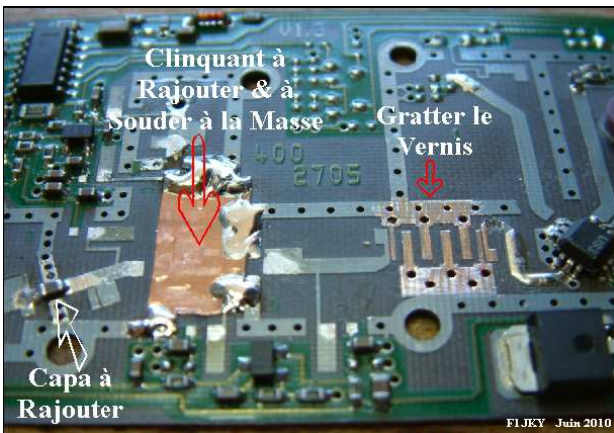

Vue sur la sortie

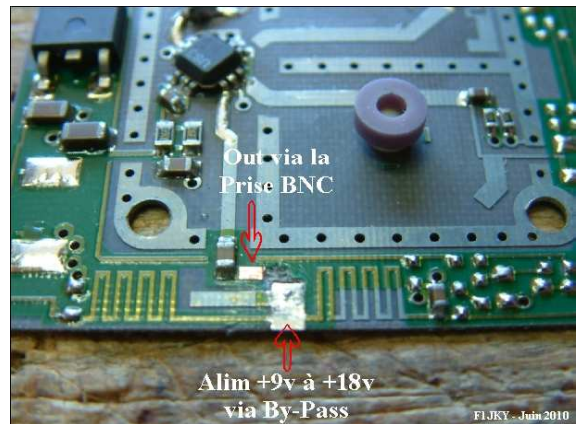

Les modifications sur la sortie

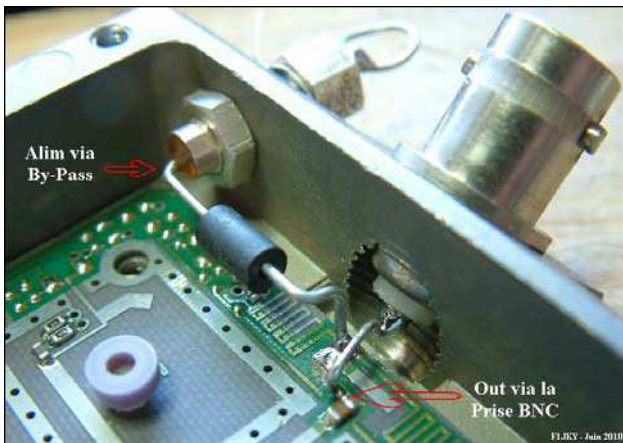

L'OL réglé à 11,100 GHz

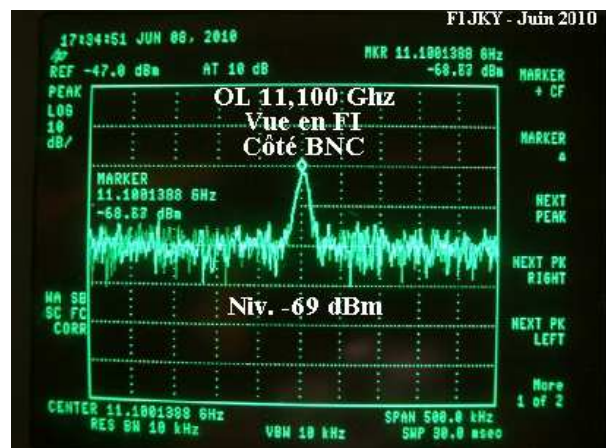

Bonne bidouille ce petit convertisseur vous aidera à patienter avant d'investir sur l'analyseur de vos rêves.

F6CXO

Merci à Christophe F1JKY pour ses photos et le beta test. <http://monsie.orange.fr/F6CXO/>

S'équiper sur 76 Ghz ?

Par F1GHB Eric MOUTET (digest des messages du forum, à garder !!)

Un petit résumé de différents extraits d'échanges sur le réflecteur HYPER et quelques informations supplémentaires :

Un premier message d'André F1PYR :

Pour du 76 GHz, j'ai fait, il y a quelques temps l'acquisition deux modules RX/TX 38 GHz. Y a t il quelqu'un qui aurait joué avec ? Ma question, avant de faire des manips, est au niveau de l'OL : F/2 ou F/3 ?



ON4IY : J ai noté sur le mien: version 18TX002 18262-002 Pin 19GHz 9.5-10dBm Pout 38GHz 25dBm pas de garanties !

F4EXB : Question subsidiaire car moi aussi j'ai un de ces modules et bien sûr j'ai eu la même idée pour du 76 GHz...

Comment multiplier les 300 mW (25dBm) ou moins si trop de drive de 38 GHz à 76 GHz pour obtenir le meilleur rendement possible? Une diode me direz vous... mais laquelle? Et le montage? Peut on prendre un print DB6NT?

F1GHB : Multiplier du 38 GHz pour faire du 76 GHz ? Pour faire une balise ou l' OL d'un mélangeur fondamental ? En ce moment, le meilleur rendement au meilleur prix, c'est la diode MA46H146 (chez DL2AM). Pour un mélangeur subharmonique il faut rentrer en 38 GHz... Mais dans les 2 cas, jamais à 300mW ! La MA46H146 doit résister jusqu'à 100mW environ (j'en ai cramé une avec 120 mw de 14 GHz) Pour le mélangeur , quelle que soit la diode , je ne me froterai pas trop au delà des 40mW réels sur la diode. Le print ? En multi je prendrais le No 44. En mélangeur, le No 45, ils sont tous deux prévus pour une entrée guide.

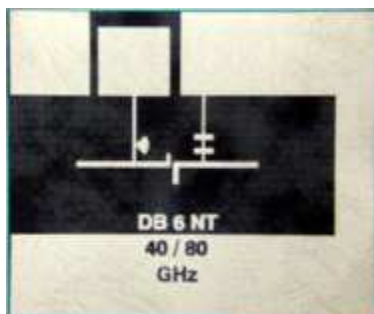

No 44

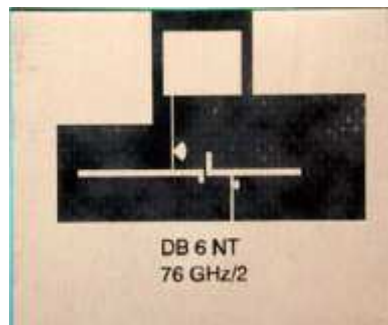

N°45

F4EXB : Merci pour les réponses (également Xtof), vous semblez vous accorder sur la diode à utiliser par contre pas les mêmes prints, je regarderai plus en détail. OK pour y aller mollo sur la diode. A la question pour balise (ou Tx) ou OL d'un mélangeur la réponse en fait est les deux mon commandant mais avec le même multiplicateur. En effet j'ai déjà un mélangeur Marconi pas subharmonique et il me faudrait 13dBm d'OL d'après l'OM qui me l'a vendu mais 10dBm je suis preneur. Pour le collage j'ai un bino mais il faudra que je m'abstienne de picoler et que j'aïlle au dodo à 9h après la camomille pendant la semaine qui précède.

Pas évident le millimétrique... hi!

ON4IY : Les numéros indiqués par Eric sont corrects car l'ensemble sort en guide sur 38GHz.



Pour la diode, hier j'ai testé mes multis avec 125mW in pour 20mW sur 47GHz pendant qq heures (avec MA46H146). La diode a tenu, donc...soit la puissance qui arrive à la diode n'est pas optimum, soit je suis près du max. Comme dit DL2AM il est très important d'avoir une bonne charge/adaptation vers le guide de sortie, donc aligner avec qq dizaines de mW sur 47 ou 76. Après ça, monter la puissance drive (et réaligner la résistance de travail). Non coller n'est pas évident il faut penser et puis agir. Conseil excellent pour la vie aussi qu'on ne dise pas que les amateurs de mm ne sont pas holistique!

F6BVA : Attention quand même de ne pas faire les mises au point de vos multiplicateurs avec cette puissance... J'en ai cassé en cours de stubage avec moins de puissance que ça. Une fois que tout est optimisé OK, mais 50mw max pendant la mise au point!!!!

Pour le multiplicateur 38/76, si DB6NT n'a pas revu son print c'est une affaire (très) difficile, longue et périlleuse.. Désolé de casser un peu l'ambiance mais il vaut mieux prévenir avant qu'après!!!!

Si vous n'avez pas trop d'expérience dans le domaine, commencez par des constructions et des mises au point moins pointues... Il n'y a strictement aucun rapport entre l'assemblage d'un kit MKxxxx de DB6NT, et la mise en route d'une station 76... Je pense qu'Eric ne me contredira pas.

ON4IY : Ok Michel, c'est ce que je disais dans les lignes suivantes non? Commencer avec qq dizaines de mW, aligner, et après ça, monter le drive. Je crois qu'il faut sauter bande par bande... je trouve que 47, c'est plus difficile que 24, mais tout à fait faisable. Pour les PCB, j'ai pas d'expérience, mais je crois que les versions avec entrée en guide sont assez récentes.

F6DRO : Oui, je crois que Michael a sorti une nouvelle série avec entrée de l'OL en guide rectangulaire (PCB48 par exemple) pour les boîtiers dessinés par DL2AM (mais les boîtiers \$\$\$\$\$\$) afin d'utiliser les multis 24 (pour le 47) et 38 (pour le 76) tout fait.

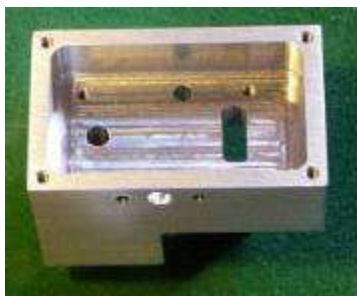

F4EXB : Donc petit récapitulatif... Déjà apparemment ce n'est pas fait pour les nuls mais bon lorsque j'aurai des choses plus concrètes je ferai appel à mes plus proches voisins hi! Mais déjà un résumé des contributions récemment passées et quelques autres questions:

- pour le print choisir l'option guide entrée et sortie donc si j'ai bien suivi pour un multi 38->76 GHz c'est le no 44 de chez DB6NT. Truc particulier dans mon cas le mélangeur est en WR12 et pas en circulaire. Comment cela peut-il s'adapter au print prévu pour du circulaire? En fait je sens qu'il va falloir improviser

quelque chose pour le boîtier... le print n'étant pas spécialement prévu pour du circulaire ceci est déterminé par le boîtier (j'ai bon?). Cela dit j'ai un adaptateur WR12 <-> circulaire originalement prévu pour la parabole.

- Côté antenne je dispose de deux paraboles de type Cassegrain prévues pour du 78 GHz en espérant que ce soit bon pour 76. L'entrée est en circulaire. J'en ai une de 30 et une autre de 46 cm (un monstre!). Devrais-je avoir un côté Tx sur la 30 et un côté Rx sur la 46cm (a priori la grande pour la réception) ou est il possible d'utiliser un switch (pas vu grand chose pour du 76).

- pour la mise au point commencer par une excitation modeste pour bien mettre au point avant d'envoyer le jus. Mes moyens de mesure rien qu'à 38 GHz sont limités (mélangeur externe de l'analyseur de spectre) donc pas facile de savoir ce qu'on envoie.

Je suis d'accord qu'il vaudrait mieux commencer par des bandes plus "basses", déjà le 24 GHz pour lequel il n'y a plus que des problèmes de "BF" mais puisqu'on parlait du 76 autant collecter quelques idées. Pour le 47 GHz j'ai des morceaux de base beaucoup plus construits: ensemble multiplicateur mélangeur pour le Rx et multiplicateur à l'émission ainsi qu'un switch I3OPW. Par contre côté cornet nada. Je ne sais pas si une grande offset est encore raisonnable. Ma 120 bouge pas mal avec le vent pour ces fréquences. Je devrais peut être opter pour une 50cm fibre ou une 92cm alu en prime focus que j'ai aussi en stock. L'offset a pour avantage de pouvoir accueillir les mêmes transverters 10 et 24 GHz pour le pré-pointage.

ON4IY : Sur 47, il n'y a pas problèmes: le type de PCB (circ/rect) n'a pas d'importance, en tout cas pas pour un boîtier prévu pour rectangulaire. On peut toujours ajuster avec une tuning-screw. Aussi la taille du guide WR19-WR22 n'a pas d'importance. Mais le boîtier et le guide doivent être du même type je crains (circ/circ) ou (rec/rect). Mais j'avoue que sur 76G je n'ai pas spécialement d'expérience et c'est bien compliqué:

Les Américains en WR10, les LX en WC13 (circ 3.xmm) , DB6NT 2.9mm , DL2AM 2.5mm , récup en WR12...

Donc, place aux experts...

Pour mesurer, le plus facile je crois pour voir quelque chose c'est de fabriquer une transition WR-22/19 vers WR12 pour l'AdS.

Voir http://www.dl2am.de/122ghz_ukwtagung_mehrbilder.pdf Peut être quelqu'un peut-il calculer ça? Ca ne me semble pas difficile en bande étroite.

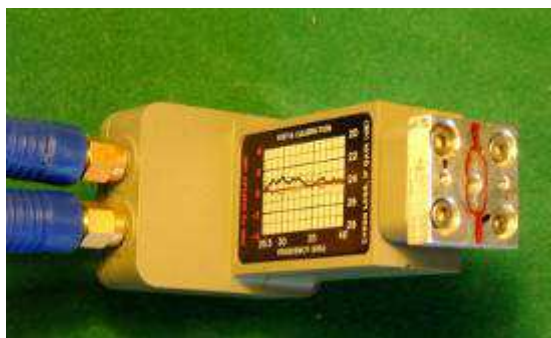

F6BVA : Bien que tout ça été dit, re-dit en long en large et en travers.. On va en remettre une petite couche! Bien sur il est à mon avis inutile de se lancer dans la construction d'une station 76..... Sans avoir de 24 et de 47... La montée en fréquence progressive, permet d'adapter les neurones et les doigts à chaque étape... et le

pré-pointage étant indispensable..., pas question de griller les étapes! La 120 channel est inadaptée au 76 GHz. Sa totale efficacité s'arrête au 24 GHz... Sur 47 ça commence à passer sérieusement à travers. A titre indicatif, ici sur 47GHz, la 80cm ALCATEL a 1db de gain de plus que la 120 channel master. Pour le 47/76GHz, la 80 Alcatel fonctionne bien mais attention au pointage.. La petite Alcatel 50cm va bien également (utilisée ici jusqu'au 145 GHz) elle permet un peu plus de souplesse dans le pointage..



Mes cornets ici sont tous très "basic" tous optimisé sur Sabor, ils ont été réalisés par un tourneur, dans du laiton. Les guides sont tous circulaires.



Il est possible de calculer bcp + compliqué... peut-être plus efficace (en théorie en tout cas).....Reste à ce que ça reste mécaniquement réalisable... et à vérifier que votre investissement soit rentabilisé par les quelques dixième de db que vous aurez (peut-être?) gagnés!

Fin du chapitre bande haute pour l'instant.

Et si vous voulez rêver un peu : <http://www.wa1mba.org/78LNA.htm>

Eric, F1GHB.

Résultats du trophée René Monteil - F8UM pour l'année 2010

Seulement 48 stations actives durant les JAs de 2010 en 6cm dont 4 étrangères (G) , seulement 23 stations ayant envoyé au moins un CR , la baisse d'activité dans ce trophée est significative et nous donne le niveau le plus bas depuis sa création .

PLACE	INDICATIF	NBRE JAs	LOCATORS	TOTAL SIs	TROPHE F8UM
1	F2CT/P	7	5	26	41474160
2	F1GHB/P	6	5	22	16697340
3	F6APE	7	1	28	7278656
4	F1HNF/P	7	1	18	2144142
5	F1NYN/P	4	1	20	1301520
6	F1BZG	5	1	17	1240575
7	F6FAX/P	6	2	13	1121796
8	F1JGP	4	1	17	820556
9	F5LWX/P	3	2	12	779832
10	F1PYR/P	2	1	12	318528
11	F1DBE/P	3	3	10	297630
12	F4CKC/P	3	1	12	235656
13	F5IWN/P	6	3	7	215082
14	F6BHI/P	3	2	7	193956
15	F5IGK	1	1	13	64740
16	F5BUU/P	1	1	9	54342
17	F5DKK/P	2	1	6	48768
18	F9OE/P	3	1	4	21216
19	F6BVA/P	1	1	5	15950
20	F5EJZ/P	1	1	3	3798
21	F1FDD/P	1	1	2	2520
22	F5NXU/P	1	1	2	480
23	F4EXB/P	1	1	1	180

Le trophée est donc décerné pour la 2^{ème} année consécutive à :

Guy, F2CT

Rappel du règlement du trophée F8UM :

Le trophée est décerné , sur l'ensemble des journées d'activités de l'année pour la bande des 5,7Ghz , à la station ayant fait le plus d'efforts en prenant en compte les 4 paramètres suivants :

- Le nombre de JAs activées avec l'envoi d'un CR pour classement
- Le nombre de points cumulés sur l'ensemble des JAs activées avec l'envoi d'un CR
- Le nombre de stations différentes contactées sur l'ensemble des JAs activées avec l'envoi d'un CR

(Note : Le même indicatif fixe ou portable compte une seule station)

Le nombre de grand carrés locators différents activés sur l'ensemble des JAs activées avec l'envoi d'un CR

Eric, F1GHB

TOP LIST

Par F1GHB Eric MOUTET

1.3GHz						2.3 GHz					
Locators		Départements		DX		Locators		Départements		DX	
F6DKW	141	F6DKW	95	F6DKW	1605	F1PYR/P	70	F1PYR/P	69	F5HRY	1555
F5HRY	107	F5HRY	93	F5HRY	1575	F5HRY	68	F6APE	65	F1PYR/P	1523
F6APE	100	F6APE	93	F9OE/P	1546	F6APE	56	F5HRY	63	F6DWG/P	1507
F1PYR/P	92	F1BJD/P	89	F6APE	1540	F1BZG	49	F1BJD/P	55	F6HTJ/P	1186
F1BJD/P	76	F1PYR/P	88	F1PYR/P	1523	F6DWG/P	48	F1BZG	55	F6CCH/P	1065
F6CCH/P	69	F1HNF	81	F8DBF	1386	F1BJD/P	43	F6DRO	42	F6APE	1027
F1BZG	68	F1BZG	78	F1BZG	1384	F2CT	37	F5PMB	36	F6BQX	1023
F2CT	65	F6CCH/P	72	F2CT	1269	F5PMB	36	F1HNF	36	F1BJD/P	894
F1HNF	63	F9OE	68	F1BJD/P	1220	F6BQX	29	F2CT	33	F2CT	880
F5PMB	63	F5PMB	60	F6HTJ/P	1186	F1HNF	29	F6CCH/P	29	F5PMB	864
F6HTJ/P	54	F2CT	60	F1HNF	1118	F6CCH/P	26	F6BQX	28	F1HNF	811
F9OE	53	F6HTJ/P	59	F5PMB	1112	F6HTJ/P	18	F5JGY/P	22	F1BZG	769
F6CGB	45	F6DRO	59	F6CCH/P	1065	F5NXU	18	F6HTJ/P	22	F1EJK/P	753
F5NXU	45	F6BQX	59	F5NXU	1054	F5JGY/P	16	F5NXU	19	F5NXU	726
F1EJK/P	43	F6CGB	53	F6DRO	1000	F1EJK/P	16	F1EJK/P	16	F6DRO	636
F8DBF	34	F5NXU	51	F6FGO	839	F6FAX/P	14	F6FAX/P	15	F5JGY/P	527
F5JGY/P	30	F5JGY/P	46	F1EJK/P	753	F6CGB	9	F1EJK/P	14	F6FAX/P	416
F9OE/P	27	F6FAX/P	44	F6FAX/P	662			F6CGB	13	F6CGB	407
F6FGO	26	F1EJK/P	40	F6CGB	619						
F6FAX/P	24	F6FGO	35	F5JGY/P	608						
F5DE/P	24	F5DE/P	29	F5DE/P	538						
		F8DBF	27								
		F9OE/P	9								

5.7 GHz						10 GHz					
Locators		Départements		DX		Locators		Départements		DX	
F1PYR/P	76	F1PYR/P	80	F6APE	1388	F6DKW	107	F6DKW	94	F6DKW	1452
F6DWG/P	68	F5HRY	72	F5HRY	1228	F6DWG/P	88	F5HRY	93	F6CGB/P	1191
F5HRY	63	F6APE	69	F1PYR/P	1174	F1PYR/P	87	F1PYR/P	92	F6HTJ/P	1175
F6APE	54	F1BZG	58	F6DWG/P	1151	F5HRY	85	F1HDF/P	86	F1PYR/P	1158
F2CT	52	F1BJD/P	57	F6DRO	903	F6APE	63	F6APE	82	F6DWG/P	1151
F1BZG	47	F2CT	54	F2CT	880	F1HDF/P	61	F1BJD/P	75	F5HRY	1055
F1HDF/P	43	F1HDF/P	53	F1GHB/P	779	F2CT	61	F2CT	71	F6APE	1054
F1GHB/P	36	F6DRO	53	F1BZG	769	F1BZG	49	F6DRO	70	F2CT	966
F1BJD/P	34	F6DWG/P	48	F1ANH	752	F1BJD/P	47	F1JGP	62	F6DRO	964
F1JGP	32	F1JGP	34	F1BJD/P	748	F1JGP	42	F1BZG	62	F1BZG	874
F5PMB	22	F5PMB	30	F5JWF/P	699	F1GHB/P	40	F6DWG/P	58	F1HDF/P	867
F6FAX/P	22	F1GHB/P	27	F1GHB	678	F5NXU	36	F6FAX/P	54	F9OE/P	827
F6DRO	20	F6FAX/P	23	F5PMB	672	F6FAX/P	34	F6CCH/P	54	F1EJK/P	826
F1NWZ	18	F5JWF/P	19	F1VBW	665	F6DRO	33	F5NXU	47	F1ANH	728
F1VBW	18	F1VBW	19	F1HDF/P	638	F6CCH/P	32	F5PMB	41	F6CGB	691
F5JWF/P	17	F1NWZ	19	F6FAX/P	632	F5PMB	31	F5JGY/P	39	F5PMB	690
F1HNF	16	F1HNF	19	F1NWZ	586	F6CGB	29	F1NWZ	37	F1GHB	678

F5JGY/P	13	F1VL	17	F1EJK/P	565	F1PHJ/P	28	F1HNF	37	F6ETI/P	670
F1VL	13	F5JGY/P	16	F6BHI/P	556	F1EJK/P	28	F1PHJ/P	35	F1GHB/P	669
F6BHI/P	12	F4AQH/P	16	F5FLN/P	551	F1HNF	26	F1VL	35	F1BJD/P	669
F4AQH/P	11	F6BHI/P	14	F1JSR	540	F5JGY/P	25	F1GTX	34	F1VBW	665
F1GHB	11	F5FLN/P	12	F5JGY/P	527	F8UM/P	24	F6CGB	33	F5NXU	641
F1EJK/P	11	F1PHJ/P	12	F1HNF	511	F1NWZ	23	F1GHB/P	33	F6FAX/P	632
F5FLN/P	10	F1EJK/P	12	F1JGP	499	F6HTJ/P	23	F4AQH/P	31	F1VL	624
F1PHJ/P	10	F6CCH/P	11	F1PHJ/P	488	F1VL	22	F1EJK/P	31	F6CCH/P	603
F1JSR	10	F6CGB	9	F4AQH/P	484	F4AQH/P	20	F1BOH/P	30	F6BQX	574
F1ANH	10	F1JSR	9	F1VL	484	F1BOH/P	20	F6HTJ/P	26	F9HX/P	568
F8UM/P	9	F1ANH	9	F6CCH/P	431	F1VBW	18	F6BQX	26	F1JGP	557
F6CGB	7	F8UM/P	7	F6CGB	407	F1ANH	17	F1MHC/P	24	F1MHC/P	556
F1GPL	6	F1GHB	7	F6CGB/P	375	F1MHC/P	17	F1VBW	24	F5FLN/P	551
F6CCH/P	6	F1GPL	6	F8UM/P	350	F5FLN/P	15	F5FLN/P	22	F1PHJ/P	543
F1URQ/P	5	F1URQ/P	5	F1GPL	335	F9HX/P	15	F9HX/P	22	F1BOH/P	543
F1MHC/P	4	F1MHC/P	4	F1MHC/P	267	F6ETI/P	15	F1DBE/P	21	F5JGY/P	527
F5NXU	3	F5NXU	4	F1URQ/P	233	F6CGB/P	15	F1ANH	19	F1HNF	523
F5RVO/P	2	F5RVO/P	2	F5NXU	165	F5AQC/P	15	F2SF/P	19	F8UM/P	507
F6CGB/P	2	F5RVO/P	2	F5RVO/P	160	F1DBE/P	14	F8UM/P	16	F5RVO/P	505
						F9OE/P	14	F1JSR	15	F5AQC/P	497
						F2SF/P	12	F6ETI/P	15	F4AQH/P	484
						F1JSR	10	F5AQC/P	15	F1JSR	478
						F1GHB	10	F6CGB/P	14	F2SF/P	474
						F1URQ/P	8	F1URQ/P	10	F5LWX/P	381
						F5RVO/P	5	F9OE/P	8	F1DBE/P	378
						F5LWX/P	5	F1GHB	6	F1URQ/P	233
								F5LWX/P	5		
								F5RVO/P	5		

Liste des stations :

F6DKW : JN18CS	F5PMB : JN18GW	F8UM/P: JN05XK	F6ETI/P : IN87KW	F1NWZ : JN17CT	F6FAX/P : JN18CK
F6CCH/P : IN96BU	F1PYR/P : JN19BC	F1HDF/P : JN18GF	F9HX./P : JN25HJ	F6DWG/P : JN19AJ	F5NXU : IN97MR
F6APE : IN97QI	F1JGP : JN17CX	F1PHJ/P : JN19BC	F5JGY/P : JN04PJ	F6DRO : JN03TJ	F1VBW : JN03SO
F5JWF/P : JN25VV	F1GHB : IN88GR	F1GHB/P : IN88IN	F4AQH/P : JN19HG	F5RVO/P : JN24PE	F1MHC/P : IN96NU
F5HRY : JN18EQ	F1BJD/P : IN98WE	F1DBE/P : JN09XC	F2SF/P : JN12HM	F1GTX : JN03MW	F1JSR : JN36GI
F5FLN/P : JN15JO	F1ANH : IN88MR	F1BOH/P : JN04XF	F1URQ/P : IN98WK	F1EJK/P : JN37KT	F1BZG : JN07VU
F1VL : JN03RX	F5LWX/P : IN87OU	F6HTJ/P : JN12EK	F5AQC/P : JN05TO	F6CGB : JN18FW	F6CGB/P : JN12??
F1GPL : JN05PS	F9OE/P : IN78QG	F5DE/P : JN05AU	F1HNF : IN97XF	F8DBF : IN78RI	F9OE : JN18BP
F6CCH : IN96BU	F6BHI/P : JN15JO	F6FGO : JN25QN	F2CT : IN93HG	F9HX/P : JN25SH	

24 GHz						47 GHz					
Locators		Départements		DX		Locators		Départements		DX	
F1PYR/P	14	F1PYR/P	23	F2CT	708	F1JSR	4	F1JSR	4	F1JSR	188
F6DKW	14	F6DKW	18	F6DWG/P	637	F4AQH/P	2	F1PYR/P	2	F4AQH/P	56
F2CT	13	F5HRY	16	F1PYR/P	422	F1PYR/P	1	F6DWG/P	1	F6DWG/P	47
F6DWG/P	12	F6DWG/P	15	F6DKW	412	F6DWG/P	1	F4AQH/P	1	F1GHB/P	39
F5HRY	7	F6DRO	12	F2SF/P	311	F1GHB/P	1	F1GHB/P	1	F1PYR/P	33
F1GHB/P	4	F2CT	11	F6DRO	308						
F1JSR	4	F6CGB	7	F6CGB/P	304						
F1HDF/P	4	F6FAX/P	7	F2CT	235						
F4AQH/P	3	F1HDF/P	6	F1HDF/P	230						
F2SF/P	3	F4AQH/P	5	F1BZG	173						
F6CGB/P	3	F2SF/P	5	F5HRY	164						
F6FAX/P	3	F1BZG	5	F1GHB/P	158						
F5PMB	2	F1JSR	4	F1JSR	146						
F6CGB	2	F6CGB/P	4	F1EJK/P	116						
F6DRO	2	F5PMB	4	F6FAX/P	107						
F2CT/P	2	F1GHB/P	3	F1JGP	105						
F1EJK/P	2	F2CT/P	2	F4AQH/P	99						
F1BZG	2	F1JGP	2	F6CGB	84						
F5RVO/P	1	F5RVO/P	1	F5PMB	31						
F8UM/P	1	F8UM/P	1	F6APE	31						
F1JGP	1	F1EJK/P	1	F8UM/P	21						
F6APE	1	F6APE	1	F5RVO/P	20						

Liste des stations :

F6DKW : JN18CS	F5PMB : JN18GW	F8UM/P : JN05XK	F6ETI/P : IN87KW	F1NWZ : JN17CT	F6FAX/P : JN18CK
F6CCH/P : IN96BU	F1PYR/P : JN19BC	F1HDF/P : JN18GF	F9HX./P : JN25HJ	F6DWG/P : JN19AJ	F5NXU : IN97MR
F6APE : IN97QI	F1JGP : JN17CX	F1PHJ/P : JN19BC	F5JGY/P : JN04PJ	F6DRO : JN03TJ	F1VBW : JN03SO
F5JWF/P : JN25VV	F1GHB : IN88GR	F1GHB/P : IN88IN	F4AQH/P : JN19HG	F5RVO/P : JN24PE	F1MHC/P : IN96NU
F5HRY : JN18EQ	F1BJD/P : IN98WE	F1DBE/P : JN09XC	F2SF/P : JN12HM	F1GTX : JN03MW	F1JSR : JN36GI
F5FLN/P : JN15JO	F1ANH : IN88MR	F1BOH/P : JN04XF	F1URQ/P : IN98WK	F1EJK/P : JN37KT	F1BZG : JN07VU
F1VL : JN03RX	F5LWX/P : IN87OU	F6HTJ/P : JN12EK	F5AQC/P : JN05TO	F6CGB : JN18FW	F6CGB/P : JN12??
F1GPL : JN05PS	F9OE/P : IN78QG	F5DE/P : JN05AU	F1HNF : IN97XF	F8DBF : IN78RI	F9OE : JN18BP
F6CCH : IN96BU	F6BHI/P : JN15JO	F6FGO : JN25QN	F2CT : IN93HG	F9HX/P : JN25SH	F6BQX : IN96JS
F2CT/P : JN13IQ					

Mise à jour des tableaux : **06/11/2010**

Tous les changements sont à communiquer à :

Eric MOUTET (F1GHB)

E mail : **F1GHB@cegetel.net**

voir adresse 1^{ère} page

LES PLUS BELLES DISTANCES FRANCAISES

RECORD DE FRANCE					DX SUR 2010				
Bande	Date	Indicatifs	M	Km	Bande	Date	Indicatifs	M	Km
1.3 GHz	21/12/06	F6DKW – SM3LBN	CW	1605	1.3 GHz			SSB	
1.3 GHz			TVA		1.3 GHz			TVA	
2.3 GHz	10/12/04	F5HRY – SM0SBI	CW	1555	2.3 GHz			SSB	
2.3 GHz			TVA		2.3 GHz			TVA	
5.7 GHz	06/11/03	F6APE – SM6ESG	CW	1390	5.7 GHz			SSB	
5.7 GHz	15/06/99	F/HB9RXV/P-TK2SHF	TVA	216	5.7 GHz			TVA	
10 GHz	06/11/03	F6DKW - SM4DHN	CW	1452	10 GHz			CW	
10 GHz	26/06/98	TK/F1JSR - EA/HB9AFO	TVA	822	10 GHz			TVA	
24 GHz	24/06/08	F2CT/P – LX1DB	CW	708	24 GHz	29/04/10	ON4SHF – F6DKW	CW	283
24 GHz	27/12/98	F5CAU/P - F6BVA/P	TVA	303	24 GHz			TVA	
47 GHz	11/11/06	F6BVA/P – F6ETU/P	SSB	307	47 GHz			SSB	
47 GHz	30/07/99	HB9DLH/P - F1JSR/P	TVA	188	47 GHz			TVA	
76 GHz	25/10/03	F6BVA/P – F6ETU/P	SSB	140	76 GHz			SSB	
76 GHz			TVA		76 GHz			TVA	
122 GHz			SSB		122 GHz			SSB	
122 GHz			TVA		122 GHz			TVA	
134 GHz			SSB		134 GHz			SSB	
134 GHz			TVA		134 GHz			TVA	
145 GHz	06/01/02	F6DER – F6BVA/P	SSB	40	145 GHz			SSB	
145 GHz			TVA		145 GHz			TVA	
241 GHz			SSB		241 GHz			SSB	
241 GHz			TVA		241 GHz			TVA	

En italiques : Record du Monde !

Mise à jour des tableaux : **06/11/2010**

Tous les changements sont à communiquer à :

Eric MOUTET (F1GHB)

E mail : F1GHB@cegetel.net

voir adresse 1^{ère} page

CR d'Activités hyper 5,7 – 10 - 24 GHz 2010

Jean-Paul F5AYE

Globalement l'activité hyper 2010 a été inférieure aux années passées, -18% de stations actives. Les conditions météo ont dû en être la cause, sur 7 JAs seulement 2 ont bénéficié d'un beau WX et ont incité aux activités en portable. Seule la bande 24GHz a connu une augmentation d'activité avec 24 stations françaises actives.

Avril 2010. Bonnes conditions météo et très bonne participation.

-10 GHz 54 stations F, 1G, 2 HB, 1 ON.

-5,7 GHz 30 stations F, 1G.

-24 GHz 14 stations F.

Mai 2010. Très mauvaises conditions météo et faible participation.

-10 GHz 32 stations F, 8G.

-5,7 GHz 15 stations F, 1G.

-24 GHz 6 stations F.

Juin 2010. Très mauvaises conditions météo et propagation, faible participation.

-10 GHz 22 stations F, 1 ON.

-5,7 GHz 12 stations F.

-24 GHz 4 stations F.

Juillet 2010. Bonnes conditions météo mauvaise propagation et participation moyenne.

-10 GHz 32 stations F, 1DI, 1 HB, 5 G, 2 PA.

-5,7 GHz 21 stations F, 2G.

-24 GHz 4 stations F.

Août 2010. Météo fraîche et vent du nord, propagation médiocre et participation moyenne.

-10 GHz 46 stations F, 2G, 1 HB, 1 EA

-5,7 GHz 25 stations F, 1G.

-24 GHz 6 stations F.

Septembre 2010. Météo fraîche et humide, propagation médiocre. Participation faible en 10GHz, bonne en 24GHz.

-10 GHz 36 stations F, 2G, 2 HB, 1 PA

-5,7 GHz 25 stations F, 3G.

-24 GHz 10 stations F.

Octobre 2010. Météo fraîche et humide, propagation très médiocre et faible participation.

-10 GHz 23 stations F, 1G

-5,7 GHz 13 stations F, 1G.

-24 GHz 7 stations F.

Stations ayant participé aux JAs 2010							
F1BJD/P	F1IIG	F5LWX/P	F5DKK/P	F6AJW/P	F6DWG/P	EA3LA	HB9AMH
F1BZG	F1JGP	F5NXU/P	F5DQK/P	F6APE	F6ETZ		HB9DUG/P
F1CDT	F1MKC/P	F5NZZ	F5EJZ/P	F6BHI/P	F6FAX/P	G0GMI	
F1CLQ/P	F1NPX/P	F5PEJ/P	F5ELL/P	F6BQX/P	F6FGI	G1MPW/P	ON5TA
F1CNE/P	F1NYN/P	F6ACA/P	F5HRS	F6BVA/P	F6GBQ/P	G3PYB	PA/ON5DM
F1DBE/P	F1PYR/P	F4CEQ	F5HRY	F6CBC	F9HX/P	G3ZME/P	PA/ON7BV
F1DFY	F1RJ	F4CKC/P	F5ICN	F6CCH/P	F9OE/P	G4ALY	
F1EJK/P	F1TBP	F4CKM	F5IGK	F6CIS	F9ZG/P	G4EAT	
F1EZQ/P	F1TIT/P	F4CXQ	F5IWN/P	F6CKC/P		G4NNS	
F1FDD/P	F1TPB	F4DRU/P	F5JGY/P	F6CQK/P		G4PBP	
F1FIH/P	F1VL	F4EXB/P	F6GYJ/P	F6DKW		G6KIE/P	
F1GHB/P	F2CT/P	F4SGU/P	F6HNF/P	F6DPH/P		G8ACE	
F1GPL	F2SF/P	F5AUW/P	F6HTJ	F6DQZ/P		G8CUB/P	
F1HDF/P	F4BUC/P	F5AYE/P	F8ALX	F6DRO		M0DTS/P	
F1HNF/P	F4BXL/P	F5BUU/P	F8DO	F6DUL/P			

Participation par bande :

5,7GHz 35 stations F (54 en 2009), 4 G

10GHz 76 stations F (101 en 2009) , 11 G, 2 HB9, 3 ON.

24GHz 24 stations (20 en 2009)

Résultats 10GHz			Résultats 5,7GHz			Résultats 24GHz		
Call	Point	QSO	Call	Point	QSO	Call	Point	QSO
F2CT/P	56116	73	F2CT/P	45576	52	F1BZG	2585	12
F6DKW	50713	85	F6APE	37136	84	F1DBE/P	1560	8
F1NPX/P	47639	87	F1GHB/P	25299	31	F6BVA/P	1526	4
F6APE	40536	99	F1HNF/P	17017	46	F6FAX/P	1312	10
F5BUU/P	31430	52	F1NYN/P	16269	30	F4CKC/P	1189	6
F1MKC/P	28534	53	F1BZG	14595	36	F4DRU/P	946	7
F9HX/P	23424	44	F1PYR/P	13272	15	F2CT/P	906	4
F5AYE/P	22910	40	F1JGP	12067	28	F6DKW	731	6
F1NYN/P	19427	41	F5LWX/P	10831	22	F5BUU/P	718	3
F1HNF/P	19204	53	F6FAX/P	7191	23	F1PYR/P	572	3
F6FAX/P	18343	45	F4CKC/P	6546	17	F6APE	380	3
F1JGP	18053	43	F5BUU/P	6038	9	F4BUC/P	176	1
F5NXU	16946	45	F5IGK	4980	13	F1HNF/P	136	2
F1BZG	15838	50	F6BHI/P	4618	8	F5IWN	35	2
F1PYR/P	12838	21	F5DKK/P	4064	7			
F1EJK/P	12746	26	F1DBE/P	3307	11			
F4CKC/P	12442	29	F6BVA	3190	5			
F5DKK/P	11786	20	F9OE/P	1768	5			
F4BXL/P	10980	18	F5IWN/P	1707	8			
F9OE/P	9744	19	F5EJZ/P	1266	3			
F5LWX/P	7356	18	F1FDD/P	1260	2			
F6BHI/P	6950	16	F5NXU/P	240	2			
F5IGK	6554	17	F4EXB/P	180	1			
F1CLQ/P	6526	11						
F1GHB/P	5971	14						
F6BVA/P	5748	11						
F1FDD/P	5636	10						
F1DBE/P	5146	12						
F8ALX	4419	10						
F4CKM	4360	13						
F4EXB/P	2432	3						
F6DUL/P	1523	8						
F5IWN/P	406	5						
F4BUC/P	176	1						

On peut qu'espérer un regain de l'activité en 2011, il serait bien étonnant de subir les mêmes conditions de WX et de propagation une année de plus. Bonnes fêtes à tous

73 Jean Paul F5AYE

Sondage pour les JA2011

Suite à différentes remarques et suggestions reçues au long de l'année, je vous soumetts celle qui peuvent faire l'objet d'un vote. **A retourner avec votre bulletin d'abonnement à Jacques F6GYJ au verso**

En 2011 je serai actif en:											
1296MHz		2300MHz		5,7GHz		10GHz		24GHz		47GHz	
PWR		PWR		PWR		PWR		PWR		PWR	
Antenne		Antenne		Antenne		Antenne		Antenne		Antenne	

Indiquez les dates vous convenant, mettre une croix dans la case grisée			
Mars JA 24GHz et au dessus			
JA les 26 et 27 date fixe			
Avril			
JA 16 et 17		JA 23 et 24 (Pâques)	
Mai			
JA 21 et 22		JA 28 et 29 + RSGB activity (fête des mères)	
Juin			
JA 18 et 19 (fête des pères)		JA 25 et 26 + activité hyper autour de la méditerranée+ RSGB activity (Friedrichsafen)	
Juillet			
JA 30 et 31 date fixe + RSGB activity			
août			
JA en même temps que le F8TD		JA les 27 et 28	
Septembre			
JA les 24 et 25 + RSGB activity		JA en même temps que l'IARU UHF	
Octobre			
JA les 29 et 30 date fixe			

Proposition N°1	Créer des JA spécifiques pour le 23 et 13cm (WE décallé)				
	Oui		Non		
Proposition N°2	Créer une JA à la commande pour le 24GHz et au dessus				
	Un coordinateur surveillera les conditions météo et lancera la JA via Hyperfr quelques jours avant				
	Oui		Non		
	Je propose d'être le coordinateur				
	Oui		Non		
Proposition N°3	De façon à ne pas pénaliser les stations sans liaison internet (portables ou autres)				
	Ne pas comptabiliser les points des QSOs avec prise de contact sur le Net				
	Oui		Non		
	Majorer de 20% les points des QSO établis en ramdom ou avec la VDS 144				
	Oui		Non		
	Ne pas comptabiliser les points des QSOs avec prise de contact sur le Net avant 10H00 local (pour permettre aux portables qui sont de bonne heure sur le terrain de faire des QSOs)				
	Oui		Non		

Autres propositions:

Abonnement au bulletin hyper 2011

Abonnement, Expédition :
F6GYJ Jacques GUIBLAIS 17 rue de Champtier 92500 Rueil Malmaison
tel : 01 47 49 50 28 jguiblais@club-internet.fr

Pour la France : Envoyer 28 € en chèque.

Pour le reste de l'Europe : Envoyer 32 € (mandat poste ou cash, pas d'Euro chèques !)

ONLY for our FOREIGN friends .. you have the possibility to pay using PAYPAL , final price is 33€50 to cover Paypal fees
Please send a mail to Jacques jguiblais@club-internet.fr to get the paypal account

Ce bulletin est construit absolument bénévolement, les fonds paient l'impression et l'envoi.

L'esprit est le partage du savoir et du savoir-faire.

Au tout début, un OM seul assurait toutes les opérations pour que nous recevions le bulletin (F1GHB), maintenant nous sommes une dizaine pour le remplacer ! Et il y a du travail pour tout le monde !

La page deux de F6DRO, des news des fabricants, des commandes groupées, des composants nouveaux, des manifs radio, des adresses diverses.

La TOP LIST et les DX's news par F1GHB

Les balises hyper par F6HTJ

La page « J'ai lu pour vous » tenue par Philippe F6DPH : les petites annonces, vu sur le web, adresses de fournisseurs, divers, ...

Des articles techniques souvent inédits fournis par les lecteurs du bulletin donc là chacun fait partager son savoir.

Une rubrique sur le 1200 et 2300 Mhz quand il y a matière ; rubrique tenue par F1DBE Jean-Pierre.

Les commentaires des journées d'activités pages tenues par F5AYE

Résultats des JA tenus aussi par F5AYE, Jean-Paul sans oublier les CR de Gilles F5JGY.

Le trésorier qui travaille dans l'ombre, le nouvel imprimeur Jean Pierre chez SCAN COPIE dpt 95.

Un correspondant aux US : John de W3HMS ! qui nous envoie des nouvelles de temps à autre.

Tous les anciens bulletins HYPER (et bien d'autres choses) sont sur Internet

pmc.unige.ch/hyper/index.html

IMPORTANT : Vous avez noté le retour de la page UN en couleur, ceci est dû au changement (obligatoire) d'imprimeur.

ATTENTION ces nouvelles conditions d'impression nous obligent à commander le nombre EXACT de bulletins.

Ce qui veut dire ...

NE PAS OUBLIER DE VOUS ABONNER MAINTENANT POUR 2011 !

BALISEthon :

Encore merci pour votre participation. Cette activité est maintenant dirigée par Yoann SOPHIS F4DRU.

Comme la demande est faible et que la période est difficile pour tous, il n'est pas prévu de participation pour 2011, si besoin est, nous en reparlerons

F6GYJ Jacques GUIBLAIS